

# BELL<sup>®</sup>

s.r.l.

# NEWS

Made in Italy

November 2018

# LOG SPLITTER

on the market since 1984

PICKPRIME<sup>®</sup>

**COMPLIANT  
WITH  
EN 609-1:2017**

BELL Srl nasce nel 1984 come azienda satellite della OGNIBENE Spa, con l'obiettivo di sviluppare nuovi prodotti per il mercato agricolo e del giardinaggio, caratterizzandosi, fin da subito, per la progettazione e realizzazione di macchine spaccalegna oleodinamiche.

Oggi BELL è un'azienda specializzata nel settore oleodinamico, ben focalizzata sul mercato agricolo/forestale degli spaccalegna idraulici e sul mercato Automotive per pompe pneumo-idrauliche, filtri olio ad alta pressione e attuatori per movimento terra e agricoltura.

L'attenzione al cliente, che da sempre è al centro della politica di BELL, pone l'azienda ai vertici del mercato per qualità e soddisfazione del cliente, con l'obiettivo del miglioramento dei processi aziendali in ottica di Lean Production.

Negli ultimi anni BELL ha sviluppato un restyling completo della gamma spaccalegna ponendo particolare attenzione a ergonomia, efficienza e sicurezza del prodotto, in conformità con le più recenti normative europee quali la EN 609-1:2017.

BELL Srl was founded in 1984 as a satellite company of the OGNIBENE Spa, with the purpose of developing new products for the agricultural and gardening market, specialising, right away, in the design and development of hydraulic log splitters.

Today BELL SRL is a company specialized in the hydraulic field, well focused on the agricultural and forestry market of hydraulic log-splitters and on the Automotive market for air-hydraulic pumps, high-pressure in-line filters actuators for earth-moving and agriculture.

The attention to the Customer, which has always been the key aim of BELL's policy, locates BELL on top of the market for Quality and Customer Satisfaction, with the goal of improving company processes with a view to Lean Production.

In the latest years, BELL has developed a complete restyling of the log-splitter range paying particular attention to ergonomics, efficiency and safety of the product, in compliance with the most recent European standards such as EN 609-1: 2017.

*BELL Srl wurde 1984 als Satellitenfirma der OGNIBENE Spa gegründet, mit dem Ziel neue Produkte für den Landwirtschafts- und Gartenmarkt zu entwickeln und beschäftigte sich von Beginn an mit der Konstruktion und dem Bau von hydraulischen Holzspaltmaschinen.*

*Heute ist BELL ein auf den Hydrauliksektor spezialisiertes Unternehmen, das sich im Besonderen für den land- und forstwirtschaftliche Bereich elektro-hydraulische Holzspaltmaschinen und für den Automobilssektor pneumohydraulische Pumpen, Hochdruck-Ölfilter und hydraulische Zylinder für Landwirtschaft und Erdbewegung fokussiert.*

*Die Orientierung an den Kundenbedürfnissen charakterisiert seit jeher die Unternehmenspolitik von BELL und trägt dazu bei, dass BELL in Hinblick auf Qualität und Kundenzufriedenheit und mit einem Blick auf Lean Production, die einem der Marktführer geworden ist.*

*In den letzten Jahren hat BELL eine komplette Neugestaltung des Holzspaltersortiments entwickelt, wobei besonderes Aufmerksamkeit auf die Ergonomie, Effizienz und Sicherheit des Produktes gelegt wurde, in Entsprechung den letzten europäischen Normen wie EN 609-1: 2017.*

*BELL Srl a été fondée en 1984 comme société contrôlée par la maison mère OGNIBENE Spa, dans le but de développer des nouveaux produits pour le marché de l'agriculture et du jardinage, se distinguant dès le début pour la conception et la réalisation de fendeuses de bûches oléodynamiques.*

*Aujourd'hui BELL est une entreprise spécialisée dans le secteur oléodynamique, en particulier agricole et forestier en ce qui concerne les fendeuses de bûches électro-hydrauliques et dans le marché «Automotive» en ce qui concerne les pompes pneumo-hydrauliques, les filtres à huile à haute pression et les vérins hydrauliques pour le secteur agricole et pour le mouvement de la terre.*

*L'attention au client, depuis toujours l'objectif premier de la politique de BELL, place la société aux premières places du marché pour la qualité et la satisfaction de ses clients, en ayant comme objectif d'améliorer les processus internes à l'entreprise dans une perspective de «Lean Production».*

*Ces dernières années, BELL a mis au point un complet réaménagement de la gamme de fendeuses de bûches en accordant une attention particulière à l'ergonomie, à l'efficacité et à la sécurité du produit, conformément aux normes européennes les plus récentes telles que la norme EN 609-1: 2017.*





## **TURBO 7 N – POWER AXE N**

Spaccalegna orizzontali da tavolo per uso domestico  
Potenza 7 tons | Capacità di taglio 52 cm | Motore elettrico 230V

Horizontal table log splitters for domestic use  
Thrust 7 tons | Log Capacity 52 cm | Electric motor 230V

Fendeuses horizontales à utiliser sur table, pour le travail domestique  
Poussée 7 tonnes | Capacité de fendre 52 cm | Moteur électrique 230V

Horizontale Tisch-Holzspalter für die Privatanwendung  
Schubkraft 7 Tonnen | Schnittlänge 52 cm | Elektromotor 230V



## **TURBO 7 PP N**

Spaccalegna orizzontale con piedi pieghevoli  
Potenza 7 tons | Capacità di taglio 52 cm | Motore elettrico 230V

Horizontal log splitter with folding feet  
Thrust 7 tons | Log Capacity 52 cm | Electric motor 230V

Fendeuse horizontale avec pieds escamotables  
Poussée 7 tonnes | Capacité de fendre 52 cm | Moteur électrique 230V

Horizontaler Holzspalter mit Klappfüße  
Schubkraft 7 Tonnen | Schnittlänge 52 cm | Elektromotor 230V



## **BOLIK 50 N "US"**

Spaccalegna orizzontale semiprofessionale con cilindro rientrante  
Potenza 7,9 tons | Capacità di taglio 52 cm | Motore elettrico 230V o 400V

Semi-professional horizontal log splitter with retractable cylinder  
Thrust 7,9 tons | Log Capacity 52 cm | Electric motor 230V or 400V

Fendeuse horizontale semi-professionnelle avec verin rentrant  
Poussée 7,9 tonnes | Capacité de fendre 52 cm | Moteur électrique 230V ou 400V

Halbprofessioneller horizontaler Holzspalter mit einfahrbarem Zylinder  
Schubkraft 7,9 Tonnen | Schnittlänge 52 cm | Elektromotor 230V oder 400V



## **CELTIS 80 N**

Spaccalegna verticale compatto semiprofessionale  
Potenza 7,9 tons | Capacità di taglio 55 cm  
Motore elettrico 230V o 400V (anche con pompa doppia) | Motore a scoppio B&S (6,5 Hp)

Compact, semi-professional vertical log splitter  
Thrust 7,9 tons | Log Capacity 55 cm  
Electric motor 230V or 400V (also with double stage pump) | Gasoline engine B&S (6,5 Hp)

Fendeuse verticale compacte semi-professionnelle  
Poussée 7,9 tonnes | Capacité de fendre 55 cm  
Moteur électrique 230V ou 400V (aussi avec double pompe) | Moteur à essence B&S (6,5 cv)

Kompakter halbprofessioneller vertikaler Holzspalter  
Schubkraft 7,9 Tonnen | Schnittlänge 55 cm  
Elektromotor 230V oder 400V (auch mit zweistufiger Pumpe) | Benzinmotor B&S (6,5 Ps)

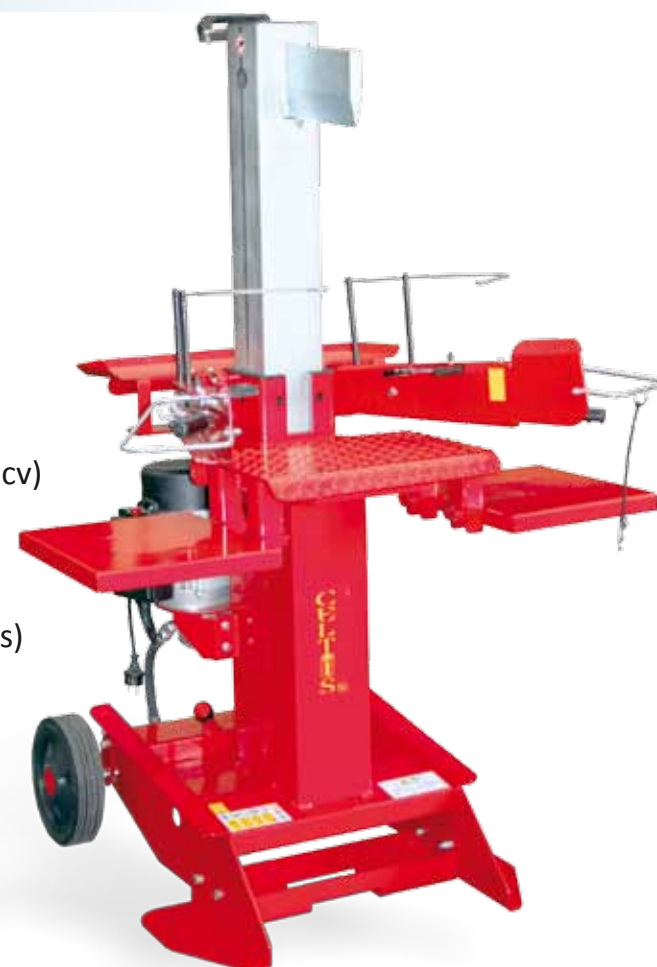



## VS S9 N

Spaccalegna verticale professionale

Potenza 9 tons | Capacità di taglio 56/107 cm

Disponibile con motore elettrico monofase o trifase, motore a scoppio o attacco a cardano

Caratteristiche tecniche:

- NUOVO SISTEMA ERGONOMICO PER BLOCCAGGIO TRONCO
- caricatore meccanico di serie
- doppia velocità e arresto automatico
- cilindro abbassabile
- assale con ruote e leva di movimentazione di serie
- versione con motore elettrico monofase disponibile anche con pompa doppia
- versione con attacco a cardano completa di attacco 3° punto regolabile

Professional vertical log splitter

Thrust 9 tons | Log Capacity 56/107 cm

Available with single- or three-phase electric motor, gasoline engine or pump's group for cardan shaft

Technical features:

- NEW ERGONOMIC SYSTEM FOR THE LOG BLOCKING
- mechanical loader included
- double speed and automatic stopping
- lowable cylinder
- axle with wheels + handling lever included
- version with single-phase electric motor available also with double stage pump
- version with pump's group for cardan shaft complete with 3-point attachment-lower adjustment

Fendeuse verticale professionnelle

Poussée 9 tonnes | Capacité de fendre 56/107 cm

Disponibile avec moteur électrique monophasé ou triphasé, moteur à essence ou groupe branchement sur le cardan

Caractéristiques techniques :

- NOUVEAU SYSTÈME ERGONOMIQUE DE BLOCAGE DU TRONC
- élévateur mécanique de bûches compris
- double vitesse et arrêt automatique
- vérin abaissable
- essieu avec roues + levier de déplacement compris
- version avec moteur électrique monophasé disponible aussi avec double pompe
- version avec groupe branchement sur le cardan complet avec attelage au 3 points réglable

Vertikaler Holzspalter für den professionellen Einsatz

Schubkraft 9 Tonnen | Schnittlänge 56/107 cm

Mit elektrischem Ein- oder Dreiphasenmotor, Benzinmotor oder Pumpensatz zur Kardanwelle erhältlich

Technische Eigenschaften:

- NEUES ERGONOMISCHES SYSTEM FÜR DEN KLOTZBLOCKIERUNG
- serienmäßige mechanische Holzaufnahme
- doppelte Spaltgeschwindigkeit und Automatikselbstsperrung
- absenkbarer Zylinder
- serienmäßige Achse mit Rädern und Bewegungshebel
- Version mit elektrischem Einphasenmotor auch mit zweistufiger Pumpe erhältlich
- Version mit Pumpensatz zur Kardanwelle mit 3-Punkt-Aufhängung + unterer Regulierung ausgestattet



## VSD 43/13 N - VSD 43/18 N

Spaccalegna verticali professionali  
 Potenza 13 o 18 tons | Capacità di taglio 60/110 cm  
 Disponibile con motore elettrico trifase, attacco a cardano\* o collegamento diretto all'impianto idraulico del trattore

Caratteristiche tecniche:

- NUOVO SISTEMA ERGONOMICO PER BLOCCAGGIO TRONCO
- caricatore meccanico di serie
- doppia velocità e arresto automatico
- pompa doppia sulle versioni con motore elettrico
- cilindro abbassabile
- assale con ruote e leva di movimentazione di serie
- attacco 3° punto regolabile

Professional vertical log splitters

Thrust 13 or 18 tons | Log Capacity 60/110 cm

Available with three-phase electric motor, pump's group for cardan shaft\* or connection to tractor's hydraulic system

Technical features:

- NEW ERGONOMIC SYSTEM FOR THE LOG BLOCKING
- mechanical loader included
- double speed and automatic stopping
- double stage pump on versions with electric motor
- lowable cylinder
- axle with wheels + handling lever included
- 3-point attachment with lower adjustment

Fendeuses verticales professionnelles

Poussée 13 ou 18 tonnes | Capacité de fendre 60/110 cm

Disponibile avec moteur électrique triphasé, groupe branchement sur le cardan\* ou branchement direct sur le tracteur

Caractéristiques techniques :

- NOUVEAU SYSTÈME ERGONOMIQUE DE BLOCAGE DU TRONC
- élévateur mécanique de bûches compris
- double vitesse et arrêt automatique
- double pompe sur les versions avec moteur électrique
- vérin abaissable
- essieu avec roues + levier de déplacement compris
- attelage au 3 points réglable

Vertikale Holzspalter für den professionellen Einsatz

Schubkraft 13 oder 18 Tonnen | Schnittlänge 60/110 cm

Mit elektrischem Dreiphasenmotor, Pumpensatz zur Kardanwelle\* oder Direktanschluss zum Traktor erhältlich

Technische Eigenschaften:

- NEUES ERGONOMISCHES SYSTEM FÜR DEN KLOTZBLOCKIERUNG
- serienmäßige mechanische Holzaufnahme
- doppelte Spaltgeschwindigkeit und Automatikselbstsperrung
- zweistufige Pumpe auf Ausführung mit Elektromotor
- absenkbarer Zylinder
- serienmäßige Achse mit Rädern und Bewegungshebel
- 3-Punkt-Aufhängung + unterer Regulierung

\* *disponibile anche con verricello idraulico ad azionamento manuale o telecomandato  
 also available with manual or remote control hydraulic winch  
 disponible avec treuil hydraulique à commande manuelle ou télécommandé  
 auch mit hydraulischer handbetätigter oder ferngesteuerter Seilwinde erhältlich*







## VSD 43/17 TR N

Spaccalegna verticale professionale trainabile  
Potenza 17 tons | Capacità di taglio 60/110 cm | Motore a scoppio

Caratteristiche tecniche:

- NUOVO SISTEMA ERGONOMICO PER BLOCCAGGIO TRONCO
- caricatore meccanico di serie
- doppia velocità e arresto automatico
- pompa doppia
- cilindro abbassabile

**OMOLOGATO PER TRAINO SU STRADA  
HOMOLOGATED FOR TOWING ON ROADS  
HOMOLOGÉE POUR REMORQUAGE ROUTIER  
MIT STRASSENZULASSUNG FÜR DAS ABSCHLEPPEN**

Towable professional vertical log splitter  
Thrust 17 tons | Log Capacity 60/110 cm | Gasoline engine

Technical features:

- NEW ERGONOMIC SYSTEM FOR THE LOG BLOCKING
- mechanical loader included
- double speed and automatic stopping
- double stage pump
- lowable cylinder

Fendeuse verticale professionnelle tractable  
Poussée 17 tonnes | Capacité de fendre 60/110 cm | Moteur à essence

Caractéristiques techniques :

- NOUVEAU SYSTÈME ERGONOMIQUE DE BLOCAGE DU TRONC
- élévateur mécanique de bûches compris
- double vitesse et arrêt automatique
- double pompe
- vérin abaissable

Vertikaler schleppbarer Holzspalter für den professionellen Einsatz  
Schubkraft 17 Tonnen | Schnittlänge 60/110 cm | Benzinmotor

Technische Eigenschaften:

- NEUES ERGONOMISCHES SYSTEM FÜR DEN KLOTZBLOCKIERUNG
- serienmäßige mechanische Holzaufnahme
- doppelte Spaltgeschwindigkeit und Automatikselbstsperrung
- zweistufige Pumpe
- absenkbarer Zylinder

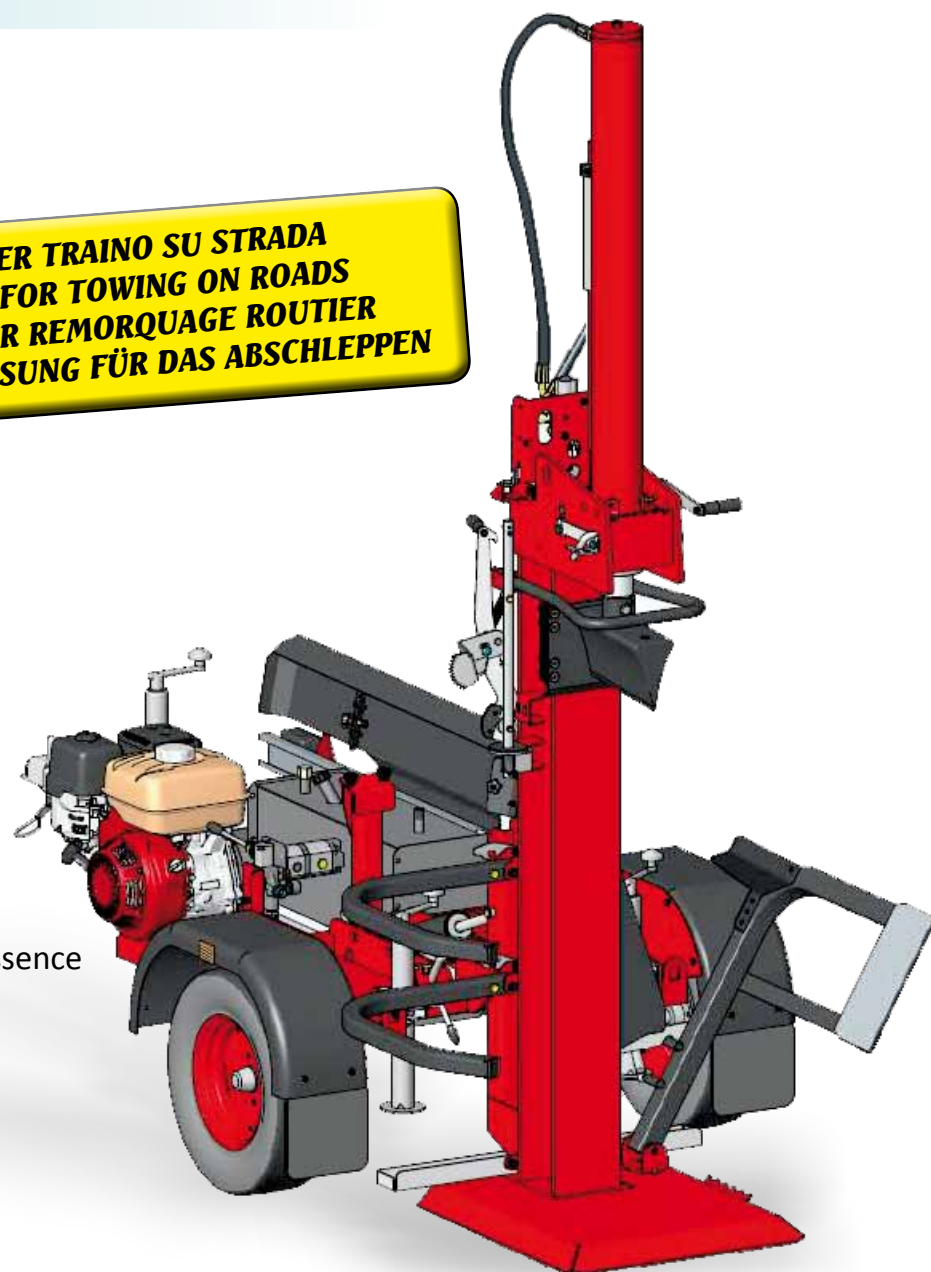



## STS T22 N - STS T30 N

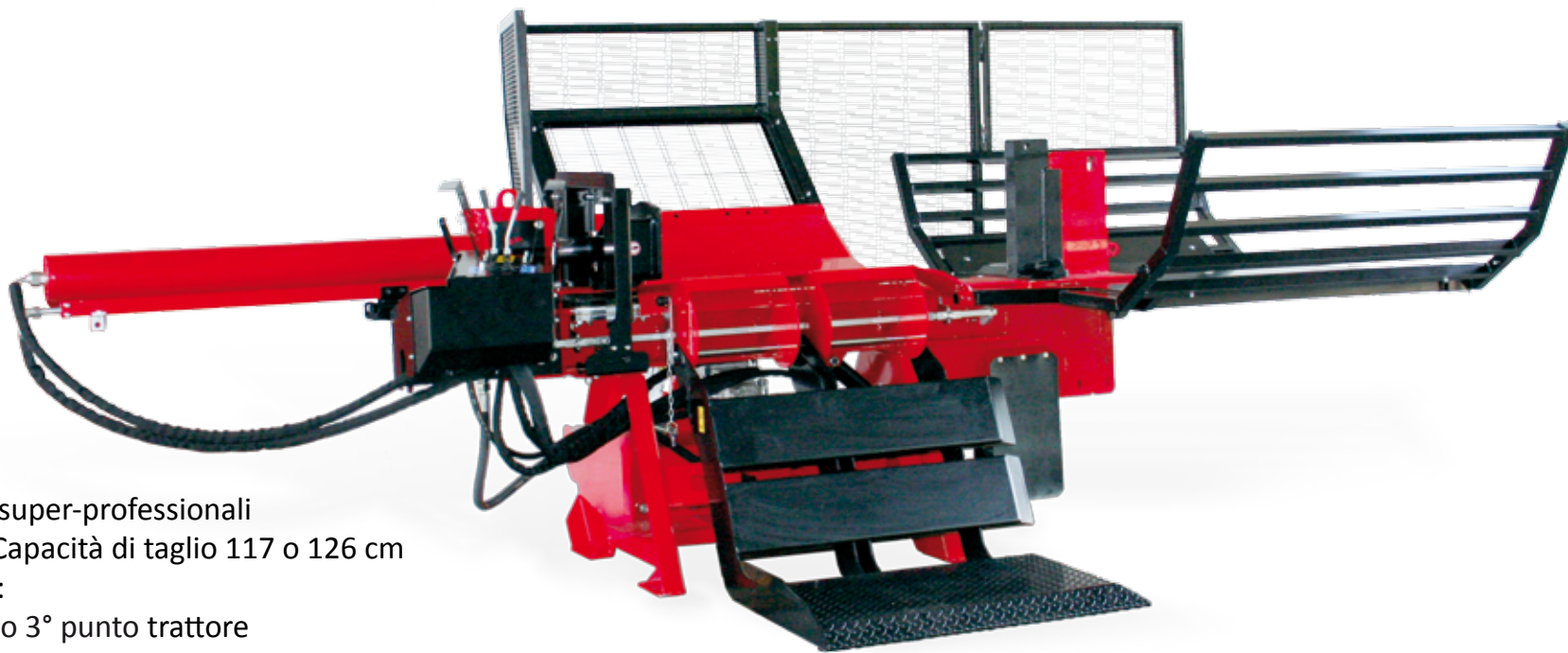

Spaccalegna orizzontali super-professionali  
Potenza 22 o 30 tons | Capacità di taglio 117 o 126 cm

Caratteristiche tecniche:

- trasversale con attacco 3° punto trattore
- gruppo per attacco a cardano
- doppia velocità integrata automatica
- arresto automatico
- azionamento a due mani trasversale
- cilindro rientrante
- caricatore idraulico
- piano di raccolta legna
- lama a 4 vie con regolazione idraulica in altezza

**Disponibili anche nella versione trainabile, completi di gancio e ruote.**

Fendeuses horizontales super-professionnelles  
Poussée 22 ou 30 tonnes | Capacité de fendre 117 ou 126 cm

Caractéristiques techniques :

- transversal avec attelage 3 points tracteur
- groupe branchement sur le cardan
- double vitesse automatique intégrée
- arrêt automatique
- commande à deux mains transversal
- vérin rentrant
- chargeur hydraulique
- plateau réception du bois
- lame à 4 voies avec hydraulique réglage en hauteur

**Disponible aussi en version tractable, complet avec crochet et roues.**

Super-professionelle horizontale Holzspalter  
Schubkraft 22 oder 30 Tonnen | Schnittlänge 117 oder 126 cm

Technische Eigenschaften:

- Waagrechtspalter, Anschluss an die 3-Punkt-Aufhängung
- Pumpensatz zur Kardanwelle
- integrierte automatische doppelte Spaltgeschwindigkeit
- Automatikselbstsperrung
- quere Zweihandbetätigung
- einfahrbarer Zylinder
- hydraulische Holzaufnahme
- Holzammelplatte
- hydraulische 4-Fach Spaltkreuzverstellung

**Schleppbare Version, mit Haken und Rädern, auch verfügbar.**

Super-professional horizontal log splitters  
Thrust 22 or 30 tons | Log Capacity 117 or 126 cm

Technical features:

- crosswise with tractor's 3 points-attachment
- pump's group for cardan shaft
- integrated automatic double speed
- automatic stopping
- two-hands operating device – crosswise
- retractable cylinder
- hydraulic loader
- log collection plate
- hydraulic adjustable 4-way-wedge height

**Towable versions, complete with hook and wheels, also available**







- Manufacturing of hydraulic log-splitters, hand pumps, air-hydraulic pumps, in-line filters, hydraulic cylinders
- Product Engineering head office
- R&D Department
- Graphic Department
- Quality Department
- Logistic & shipping department



Via F. De Pisis, 5 - Parco Industriale Mancasale - 42124 Reggio Emilia (ITALY)  
Tel. +39 0522 505 915 / 911 - E-mail: bell@bell.it - www.bell.it

