



EDPH700DE – Electric Driven Pump High Flow

Pompa elettroidraulica, doppio stadio, doppio effetto, azionamento a pulsante, valvola distributore, pressione olio max 700bar, portata olio l/min 3,7 – 0,3 (700bar) – capacità serbatoio 5 L

Electro-hydraulic pump, double stage, double acting, push button operation, distributor hand valve, max oil pressure 700bar, oil flow rate 3.7 - 0.3 l / min (700bar) – oil tank capacity 5 L

Serie: EDP / EDPH Series:

Linea prodotto: Utensili industriali, carrozzeria, autoriparatori, impianti di sollevamento, sistemi di bloccaggio, punzoni, taglierine idrauliche, stallonatori, tranciatrici

Product line: Industrial tools, bodywork, auto repairers, lifting systems, clamping systems, punches, hydraulic cutters, bead breakers, shearing machines

- **Ultra compatta! / Ultra compact!**
- **Pompa doppio pompante HAWE albero cilindrico / Double HAWE piston pump with cylindrical shaft**
- **Funzionamento ad alimentazione esterna (presa di corrente) / Operation with external power supply (socket)**
- **Carter di protezione motore per servizio gravoso / Motor protection casing for heavy duty and durability**
- **Design estremamente compatto con maniglia ergonomica per la massima trasportabilità**
 - *Extremely compact design with ergonomic handle for maximum portability*
- **Azionamento a pulsante (motore elettrico) / Push button operation (electric motor)**
- **Valvola distributore 4/3 700bar / Hand valve 4/3 700bar**
- **Compatibilità cilindri a doppio effetto / Double acting cylinder compatibility**
- **Facile manutenzione / Easy maintenance**
- **Tappo di riempimento (rabbocco) olio / Refill oil cap**
- **Valvola di massima pressione olio interna preimpostata / Preset internal maximum oil pressure output valve**
- **Manometro di pressione / Pressure gauge**
- **Bassa rumorosità / Low noise**
- **Capacità serbatoio 5L / Oil tank capacity 5L**

Specifiche tecniche / Technical features:

Pressione max d'esercizio / Max working pressure (bar):	700	
Compatibilità cilindro / Cylinder compatibility:	Doppio Effetto / Double acting	
Capacità serbatoio / Oil tank capacity (L):	5	
Olio utilizzabile / Usable oil (L):	4,1	
Portata max / Max oil flow nominal (l/min):	3,7	
Portata olio senza carico / Oil flow without load (l/min):	3,7	
Portata olio con carico / Oil flow with load (l/min):	0,3	
Attacco olio / Oil port:	1/4G – 3/8G	
Funzione valvola / Valve operation:	Distributore manuale / Hand valve	
Funzionamento valvola / Valve function:	Manuale / Manual	
Fonte di energia / Power source:	AC 230V	
Rumorosità (dBA) / Noise (dBA):		
Peso (Kg) / Weight (Kg):	24,5	

Dimensioni:

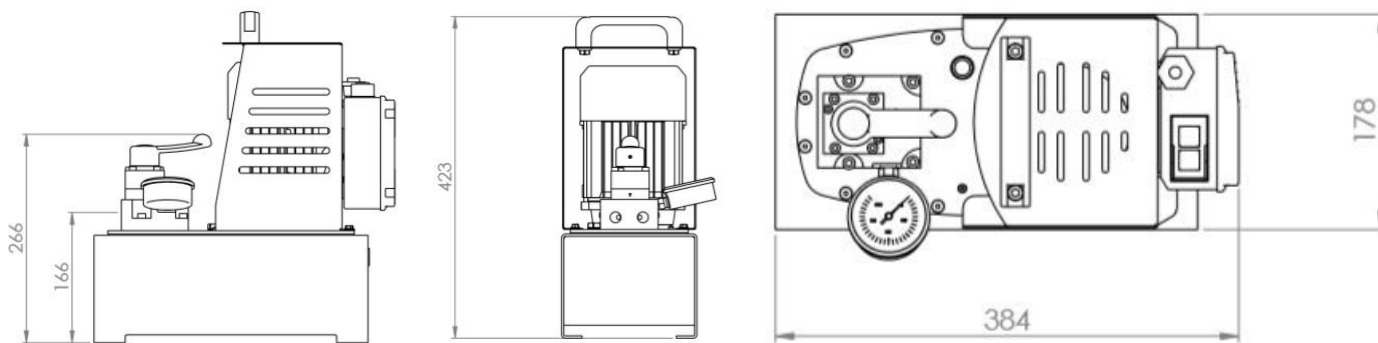

Confronti di Serie:

Modello Type	Pressione Max Max output (bar)	Cilindro Cylinder	Serbatoio Oil tank (L)	Olio Utile Usable (L)	Portata Scarico Oil flow w/out load (l/min)	Portata Carico Oil flow with load (l/min)	Fonte Energia Power source	Peso Weight (kg)
BDP700-1L	700	S.E.	1	1	0,7 (20bar)	0,06 (700bar)	Lithio / Lithium	5
BDP700-5L	700	S.E.	5	4,5	0,7 (20bar)	0,06 (700bar)	Lithio / Lithium	25
EDPH700DE	700	D.E.	5	4,1	3,7	0,3	C.Elettrica / Socket	24,5
EDPH700SE	700	S.E.	5	4,1	3,7	0,3	Lithio / Lithium	24,5

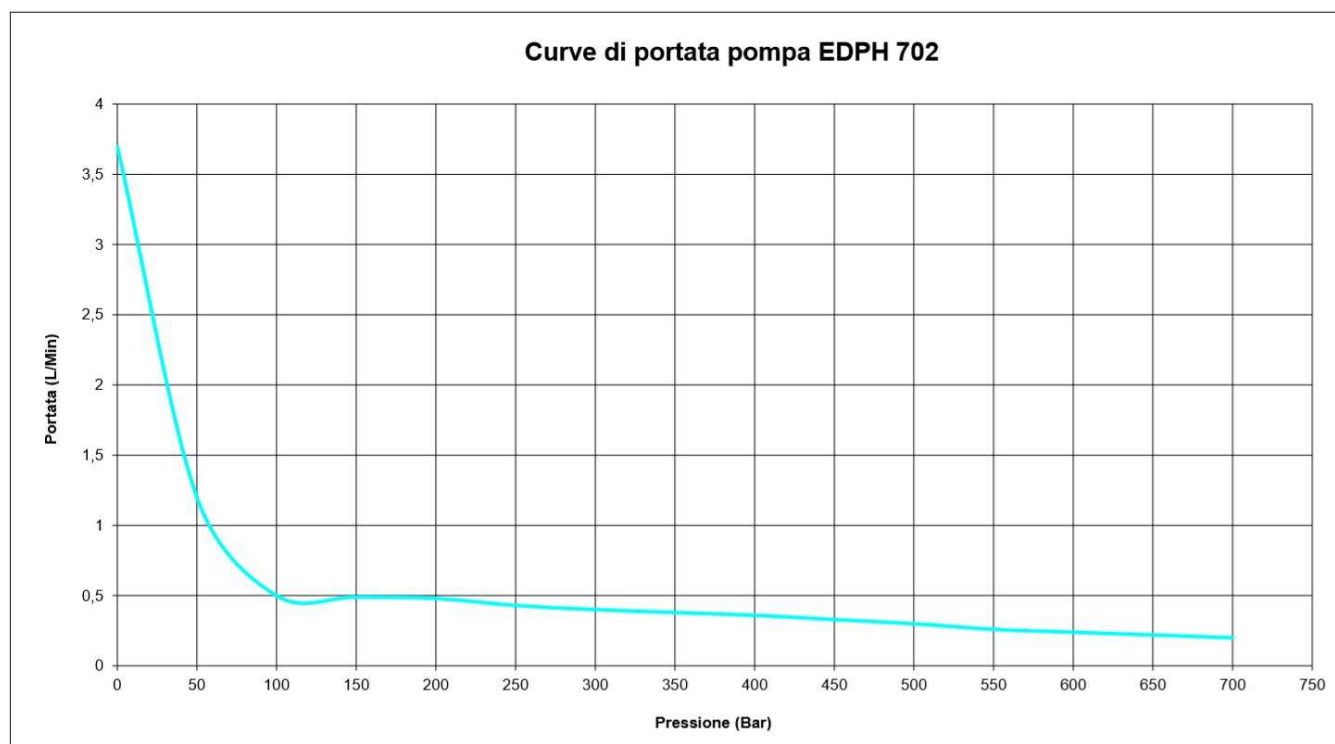

Per ordinare / To order:

- P/N 936500010 EDPH700DE 700BAR 5LBELL

Accessori / Accessories:

- Tubo flessibile / Hose flex
- Ruote pivotanti / Pivoting wheels

Ricambi:

SEAL KIT EDPH