



## EDPH700SE – Electric Driven Pump High Flow

**Pompa elettroidraulica, doppio stadio, semplice effetto, comando a distanza a 2 pulsanti, pressione olio max 700bar, portata olio l/min 3,7 – 0,3 (700bar) – capacità serbatoio 5 L**

*Electro-hydraulic pump, double stage, single acting, push button operation, 2 button remote pendant, max oil pressure 700bar, oil flow rate 3.7 - 0.3 l/min (700bar) – oil tank capacity 5 L*

**Serie: EDP / EDPH Series:**

**Linea prodotto: Utensili industriali, carrozzeria, autoriparatori, impianti di sollevamento, sistemi di bloccaggio, punzoni, taglierine idrauliche, stallonatori, tranciatrici**

*Product line: Industrial tools, bodywork, auto repairers, lifting systems, clamping systems, punches, hydraulic cutters, bead breakers, shearing machines*

- **Ultra compatta! / Ultra compact!**
- **Pompa doppio pompante HAWE albero cilindrico / Double HAWE piston pump with cylindrical shaft**
- **Funzionamento ad alimentazione esterna (presa di corrente) / Operation with external power supply (socket)**
- **Carter di protezione motore / Motor protection casing for heavy duty and durability**
- **Design estremamente compatto con maniglia ergonomica / Extremely compact design with ergonomic handle**
- **Azionamento a pulsante (motore elettrico) / Push button operation (electric motor)**
- **Comando a distanza a 2 pulsanti / 2 button solenoid remote pendant (advance / release)**
- **Compatibilità cilindri a semplice effetto / Single acting cylinder compatibility**
- **Facile manutenzione / Easy maintenance**
- **Tappo di riempimento (rabbocco) olio / Refill oil cap**
- **Valvola di massima pressione olio interna preimpostata / Preset internal maximum oil pressure output valve**
- **Manometro di pressione / Pressure gauge**
- **Capacità serbatoio 5L / Oil tank capacity 5L**

**Specifiche tecniche / Technical features:**

Pressione max d'esercizio / <i>Max working pressure (bar):</i>	700	
Compatibilità cilindro / <i>Cylinder compatibility:</i>	Semplice Effetto / <i>Single acting</i>	
Capacità serbatoio / <i>Oil tank capacity (L):</i>	5	
Olio utilizzabile / <i>Usable oil (L):</i>	4,1	
Portata max / <i>Max oil flow nominal (l/min):</i>	3,7	
Portata olio senza carico / <i>Oil flow without load (l/min):</i>	3,7	
Portata olio con carico / <i>Oil flow with load (l/min):</i>	0,3	
Attacco olio / <i>Oil port:</i>	1/4G – 3/8G	
Funzione valvola / <i>Valve operation:</i>	Avanzamento/Tenuta/Rilascio <i>Advance/Hold/Retract</i>	
Funzionamento valvola / <i>Valve function:</i>	2 button remote pendant	
Fonte di energia / <i>Power source:</i>	AC 230V	
Rumorosità (dBA) / <i>Noise (dBA):</i>		
Peso (Kg) / <i>Weight (Kg):</i>	24,5	

## Dimensioni / Size:

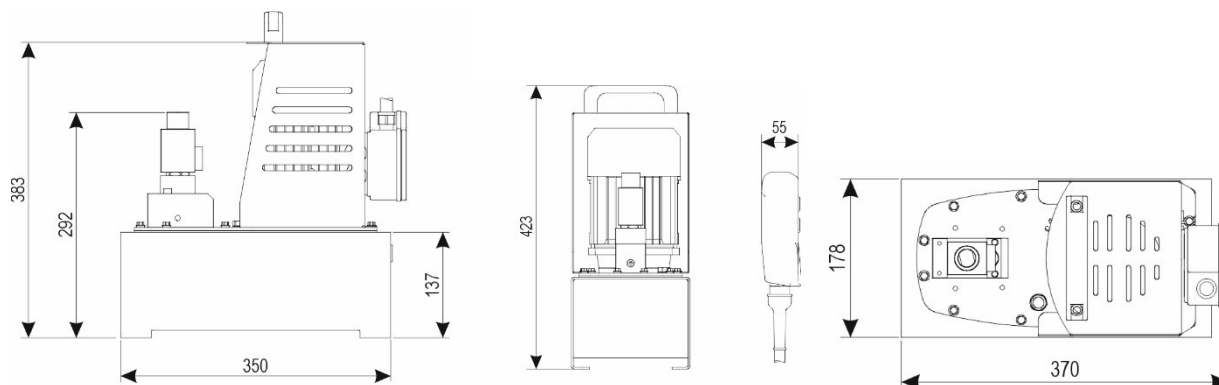

## Confronti di Serie / Series comparison:

Modello Type	Pressione Max Max output (bar)	Cilindro Cylinder	Serbatoio Oil tank (L)	Olio Utile Usable (L)	Portata Scarico Oil flow w/out load (l/min)	Portata Carico Oil flow with load (l/min)	Fonte Energia Power source	Peso Weight (kg)
BDP700-1L	700	S.E.	1	1	0,7 (20bar)	0,06 (700bar)	Lithio / Lithium	5
BDP700-5L	700	S.E.	5	4,5	0,7 (20bar)	0,06 (700bar)	Lithio / Lithium	25
EDPH700DE	700	D.E.	5	4,1	3,7	0,3	C.Elettrica / Socket	24,5
EDPH700SE	700	S.E.	5	4,1	3,7	0,3	Lithio / Lithium	24,5

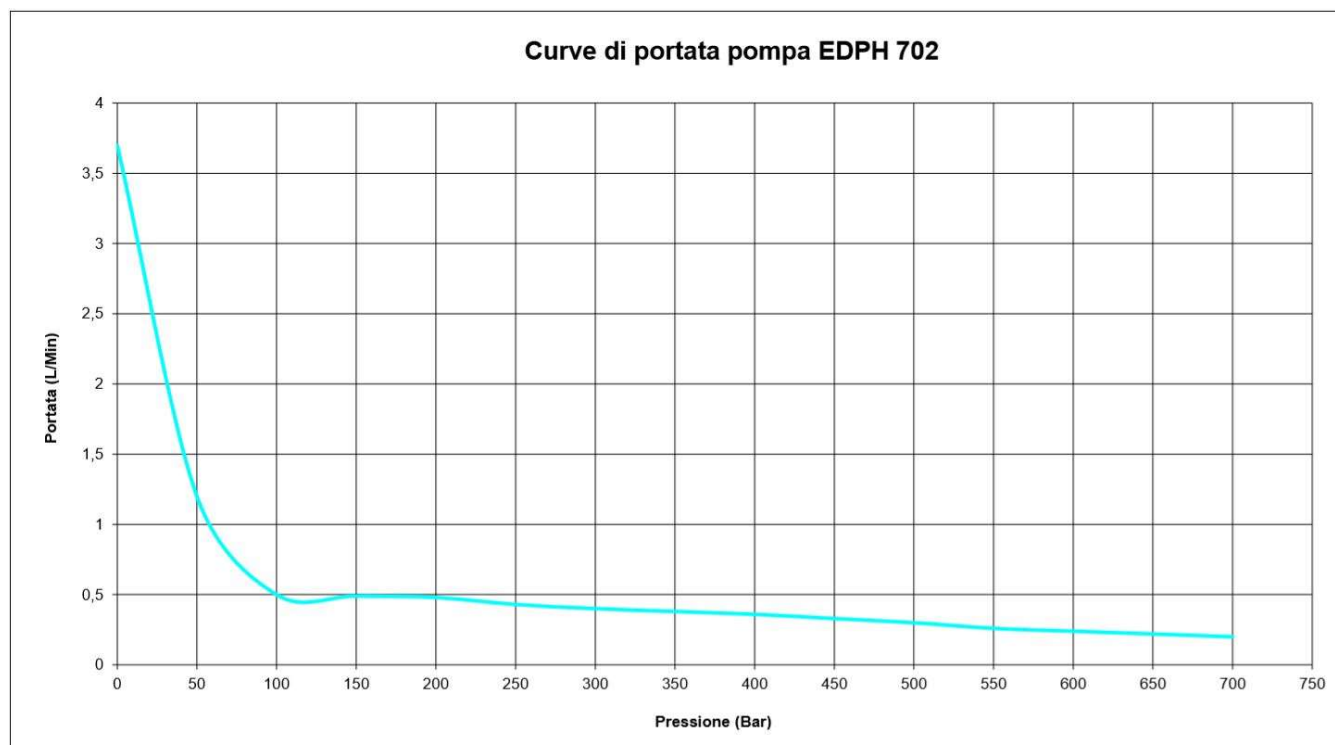

## Per ordinare / To order:

- P/N 936500020 EDPH700SE 700BAR BELL

## Accessori / Accessories:

- Tubo flessibile / Hose flex
- Ruote pivotanti / Pivoting wheels

## Ricambi / Spare parts:

SEAL KIT EDPH